

SEVENTEC

Tecnologia e Informática

☎ (31) 3771-1653

@seventectecnologia

✉ contato@seventectecnologia.com.br

📍 Rua Atalydes Moreira de Souza, 1472,
Sala 20CIVIT I, Serra, ES. - Cep: 29.168-055

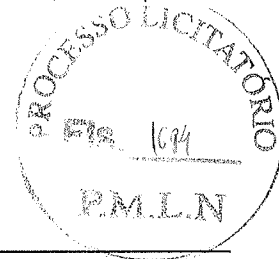

ESTADO DO CEARÁ
MUNICÍPIO DE LIMOEIRO DO NORTE
PREFEITURA DO MUNICÍPIO
PREGÃO ELETRÔNICO Nº PE 024/2024 SECSA

PROPOSTA COMERCIAL

A empresa **SEVENTEC COMERCIO LTDA**, localizada à **RUA ATALYDES MOREIRA DE SOUZA, 1472, SALA 20, CIVIT I, SERRA, ES, CEP: 26168055**, inscrita no CNPJ n.º **08.784.976/0002-95**, Inscrição Estadual n.º **083.793.82-8**, vem apresentar sua proposta para o fornecimento do objeto contido no Edital de **PREGÃO ELETRÔNICO Nº 024/2024**, declara estar de acordo com os termos do Processo Licitatório acima descrito e seus Anexos.

ITEM	DESCRIÇÃO	QTD	MARCA/ MODELO	VLR UNIT.	VLT TOTAL
09	TELA DE PROJEÇÃO COM TRIPÉ. TELA DE PROJEÇÃO COM TRIPÉ – CARACTERÍSTICAS: TECIDO MATTE WHITE, COM VERSO PRETO. TECIDO HIGH CONTRAST, CINZA COM VERSO PRETO. LARGURA 2,00 M X ALTURA 2,00 M. BORDAS PRETAS OPCIONAIS. ESTOJO EM ALUMÍNIO, COM DESIGN INOVADOR. PINTURA ELETROSTÁTICA NA COR PRETA. ALÇA PRÁTICA E FUNCIONAL QUE FACILITA TRANSPORTE E MANUSEIO. TRIPÉ EM AÇO COM TRATAMENTO ANTICORROSIVO ATÉ 2,80 M DE ALTURA.	06	TES TTM200SA	R\$ 656,17	R\$ 3.937,02

VALOR TOTAL R\$ 3.937,02

(Três Mil, Novecentos e Trinta e Sete Reais e Dois Centavos)

DECLARAÇÕES:

Declaramos conhecer e aceitar todas as condições deste Edital e de seus anexos e comprometemo-nos a cumprir as obrigações pelo preço constante na planilha acima.

Declaro que estou de acordo com todas as normas e condições deste Edital e seus anexos;

Declaro que esta proposta foi elaborada de forma independente;

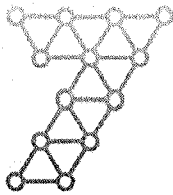

SEVENTEC
Tecnologia e Informática

☎ (31) 3771-1653

@ @seventectecnologia

✉ contato@seventectecnologia.com.br

📍 Rua Atalydes Moreira de Souza, 1472,
Sala 20CIVIT I, Serra, ES. - Cep: 29.168-055

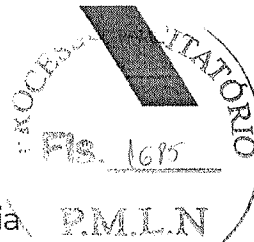

Declaro que os materiais entregues com eventuais defeitos de confecção ou fabricação ou que apresentarem adulteração de qualidade ou que sofrerem eventual alteração de suas características dentro de seus prazos de validade serão substituídos, quando for o caso;

Declaramos que, a Seventec ofertou produtos de primeiro uso e que está ciente de que não serão aceitos materiais remanufaturados ou reaproveitados.

Declaramos que nos preços cotados estão incluídos todos os custos e despesas diretas e indiretas, frete, taxas e impostos, tributos, encargos fiscais, comerciais, sociais e trabalhistas, transporte, inclusive desembaraço alfandegário e demais despesas decorrentes da execução do objeto licitado, não sendo considerados pleitos de acréscimos a esse ou a qualquer título posteriormente.

Declaramos que os valores ofertados na proposta serão fixos e irrevogáveis.

Caso nos seja adjudicado o objeto da licitação, comprometemo-nos a entregá-lo no prazo determinado no documento de convocação, assim, após cumpridas nossas obrigações, e para fins de posterior pagamento, fornecemos os seguintes dados:

CONDIÇÕES COMERCIAIS:

Prazo de Validade da Proposta – O prazo de validade da proposta de preços não pode ser inferior a 60 (sessenta) dias consecutivos da sessão de abertura desta licitação;

Garantia/Validade – Prazo de garantia será o de fábrica, não podendo ser inferior ao da Lei nº 8.078, de 11 de setembro de 1990 – Código de Defesa do Consumidor;

Prazo de Entrega – Prazo de no máximo de 30 (trinta) dias corridos, após o recebimento da Ordem de Compra/serviço;

Prazo de Pagamento – O prazo para pagamento será de até 30 (trinta) dias, contados a partir da data da apresentação da Nota Fiscal/Fatura pela Contratada;

Local de Entrega – Conforme especificado no edital;

Observações – Declaramos de que os preços propostos incluem todos os custos e despesas, tais como e sem se limitar a custos diretos e indiretos, mão-de-obra, materiais, tributos incidentes, taxa de administração, encargos sociais, trabalhistas, seguros, fretes, embalagem, lucro, despesas acessórias e outros encargos necessários ao cumprimento integral do objeto deste Edital e seus Anexos.

DADOS BANCARIOS:

Banco – BRADESCO

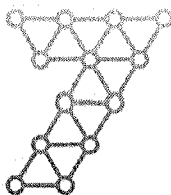

SEVENTEC

Tecnologia e Informática

☎ (31) 3771-1653

@ @seventectecnologia

✉ contato@seventectecnologia.com.br

📍 Rua Atalydes Moreira de Souza, 1472,
Sala 20CIVIT I, Serra, ES, CEP: 29168-055

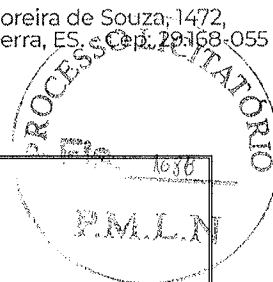

Agência – 0512-6

Conta Corrente – 84427-6

DADOS DA EMPRESA:

Razão Social – SEVENTEC COMERCIO LTDA

CNPJ – 08.784.976/0002-95

Inscrição Estadual – 083.793.82-8

Inscrição Municipal – 4729528

Endereço – RUA ATALYDES MOREIRA DE SOUZA, 1472, SALA 20 CIVIT I, SERRA, ES – CEP: 26168055.

Telefone / Fax – (31) 3771-1653

E-mail – licitacoes@seventectecnologia.com.br, lucasvinicius222@hotmail.com

DADOS DO REPRESENTANTE LEGAL:

Nome do Repres. Legal – Lucas Vinicius Gomes Figueiredo

Estado Civil – Solteiro

Naturalidade – Sete Lagoano

Nacionalidade – Brasileiro

Cargo – Sócio – Administrador

Identidade – MG-10.581.168-SSP/MG

CPF – 091.943.036-81

Telefone - 31-3771-1653

E-mail – Lucasvinicius222@hotmail.com

Endereço - Rua das Rosas,396, Montreal Sete Lagoas – MG CEP: 35.701-382

DADOS PARA ABERTURA DE CHAMADO TECNICO (PARA GARANTIA ON-SITE)

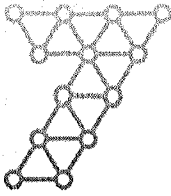

SEVENTEC
Tecnologia e Informática

☎ **(31)3771-1653**

@ @seventectecnologia

✉ contato@seventectecnologia.com.br

📍 Rua Atalydes Moreira de Souza, 1472,
Sala 20CIVIT I, Serra, ES. - Cep: 29.168-055

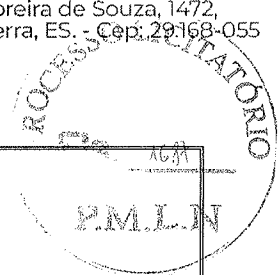

Dados: SEVENTEC COMERCIO LTDA

0800-033-15-11

31-3771-1653

E-mail seventec@outlook.com.br

DADOS PARA SOLICITAÇÃO DE LOGISTICA REVERSA (SUSTENTABILIDADE AMBIENTAL)

SEVENTEC COMERCIO LTDA

Lorena Gomes Figueiredo

0800-033-15-11

Tel: 31-3771-1653

E-mail: licitacoes@seventectecnologia.com.br

SERRA, ES, 23 de outubro de 2024

Assinado de forma digital por
LUCAS VINICIUS GOMES FIGUEIREDO:091943036
81

LUCAS VINICIUS GOMES FIGUEIREDO
SEVENTEC COMERCIO LTDA
SOCIO-ADMINISTRADOR
CPF: 091.943.036-81
MG: 10.581.168

Tela de Projeção TRIPÉ – Série A

TES 30 ANOS 1990
Presente em todas as apresentações

PROCESSO LICITATORIO
P.L.N.

Características

A tela de projeção tripé TES possui tecido de projeção-Matte White (branco opaco), de verso preto, com ganho de brilho de 1,1 a 1,5 vezes. As bordas pretas no tecido permitem melhor enquadramento da imagem. Para limpeza da superfície, use água e sabão ou detergente neutro.

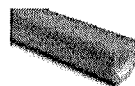

Tecido Matte White



Bordas pretas

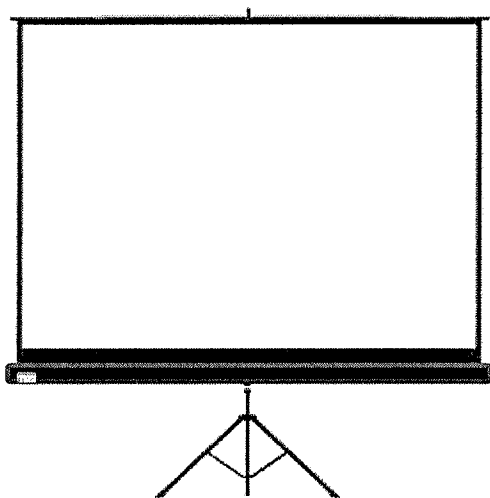

Modelos

TTM 180SA

Formato: 1:1 (quadrado)
Diagonal (polegadas): 100"
Área de projeção (A:B): 1800 X 1800 mm
Estojo (C): 1880 mm
Altura aprox. do Tripé (D): 3120 mm

TTM 200SA

Formato: 1:1 (quadrado)
Diagonal (polegadas): 111"
Área de projeção (A:B): 2000 X 2000 mm
Estojo (C): 2140 mm
Altura aprox. do Tripé (D): 3300 mm

TTM 100VA

Formato: 4:3 (vídeo)
Diagonal (polegadas): 100"
Área de projeção (A:B): 2032 X 1524 mm
Estojo (C): 2180 mm
Altura aprox. do Tripé (D): 3200 mm

TTM 120VA

Formato: 4:3 (vídeo)
Diagonal (polegadas): 120"
Área de projeção (A:B): 2440 X 1830 mm
Estojo (C): 2580 mm
Altura aprox. do Tripé (D): 3300 mm

Possui estojo octogonal metálico em aço carbono e com pintura eletrostática anticorrosiva na cor preta, integrado a haste do tripé. Possui uma alça com empunhadura e uma trava da haste e da empunhadura com sistema de clique. Além do mais, o ajuste de altura é com múltiplas paradas (mecanismo de enrolamento retrátil). A tela tripé da TES pode ser transportada para qualquer ambiente e montada com facilidade.

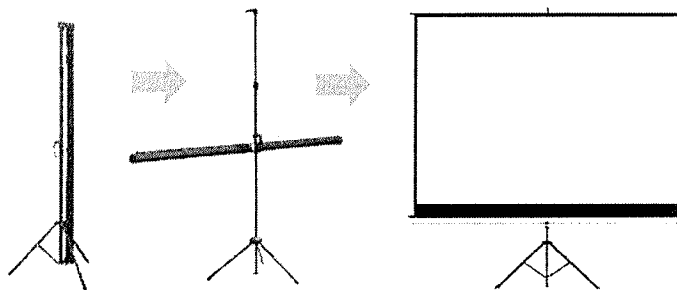

Opcional: Bolsa de Transporte (consultar disponibilidade)

Medidas da Tela

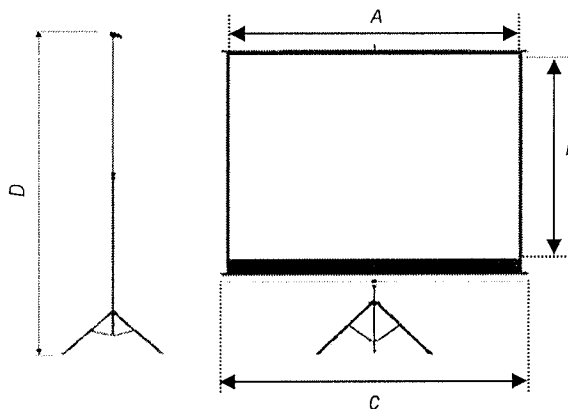

Figuras Ilustrativas

Produto importado – 01 ano de garantia